

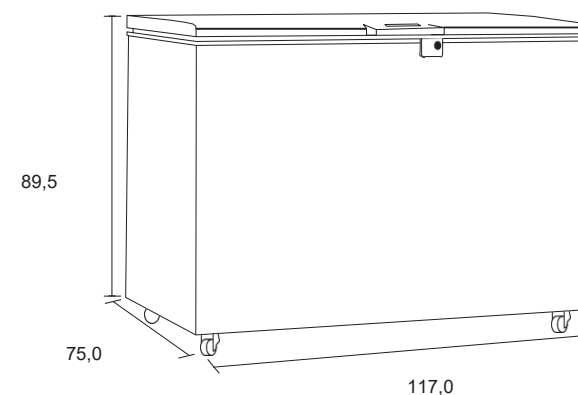

Temperatura de trabajo	Hasta 40°C
Consumo específico	0,23 wh/litro
Capacidad comercial	13,6 Pies cúbicos
Tensión / Frecuencia	115 V / 60 Hz
Consumo de energía	58 kwh/mes
Corriente Nominal	1,34 A
Potencia Nominal	115 W
Capacidad frigorífica del compresor	835 - 839 BTU/h
Refrigerante	R600a
Agente espumante	Ciclopentano
Controles	Termostato mecánico dual
Tipo de descongelación	Manual
Sistema de enfriamiento	Directo
Sistema de condensación	Skin condenser
Puertas	Simple puerta
Accesorios	Canastilla plástica (2 und)
Manija	Externa plástica
Iluminación interior	No
Display	No
Publicidad	Externa opcional
Rodachinas	4 und
Patas niveladoras	No
Dimensiones de empaque	123,0 cm x 76,0 cm x 95,0 cm (F x P x A)
Empaque (local)	Base / Tapa EPS, Termoencogible
Empaque (exportación)	Base / Tapa EPS, Termoencogible
Peso Neto	54,5 Kg
Peso Bruto	59,8 Kg
Dimensión Neta	117,0 cm x 75 cm x 89,5 cm (F x P x A)

VENTAJAS COMPETITIVAS
Chapa de seguridad
Rodachinas para fácil desplazamiento
Contrapuerta en ABS de fácil limpieza, mejor apariencia, mayor durabilidad y resistencia al manchado
Gabinete interno y externo en lámina galvanizada prepintada
Condensador interno que facilita la limpieza
Sistema dual de temperaturas (refrigerador y congelador)
Empaque magnético removible para facilitar su limpieza
Bajo nivel de ruido
Canastillas plásticas de gran resistencia



Dimensiones en cm

## CARACTERÍSTICAS DE PRODUCTO

Línea	Comercial
Referencia Industrial	16.3639.14.02
Código EAN	7705191042633
Tipo de aparato	Chest Freezer congelador horizontal
Volumen Bruto	387,0 L
Volumen Almacenamiento	337,0 L
Clase	Sub Tropical (ST)
Clasificación congelador	(-18°C) ****
Clasificación refrigerador	4°C
Acabados	Blanco

# CHALLENGER

Vigencia Jun/ 2023

9530231-03